

序号	分区	更改内容	更改日期
①			
②			
③			

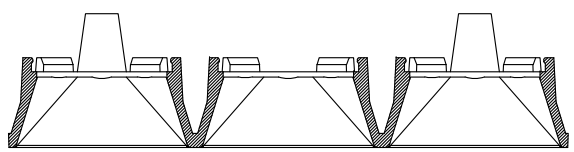

SECTION A-A

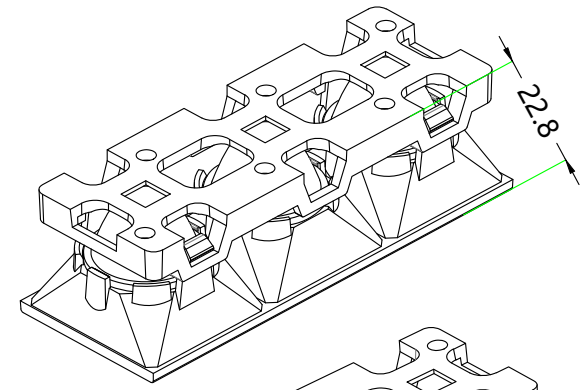
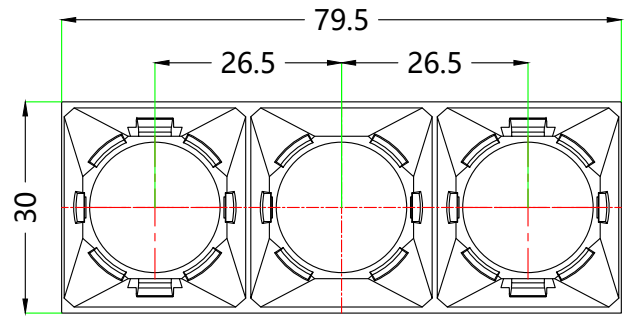
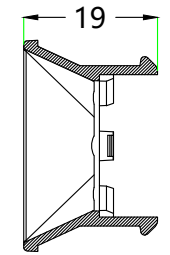
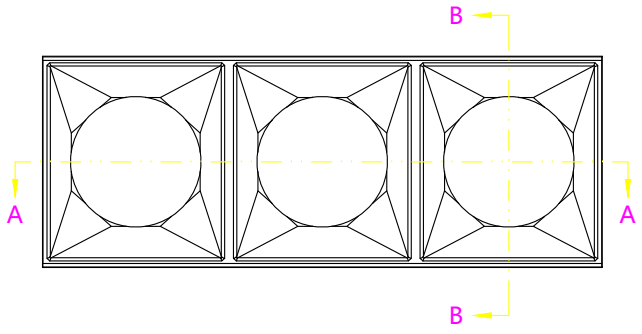
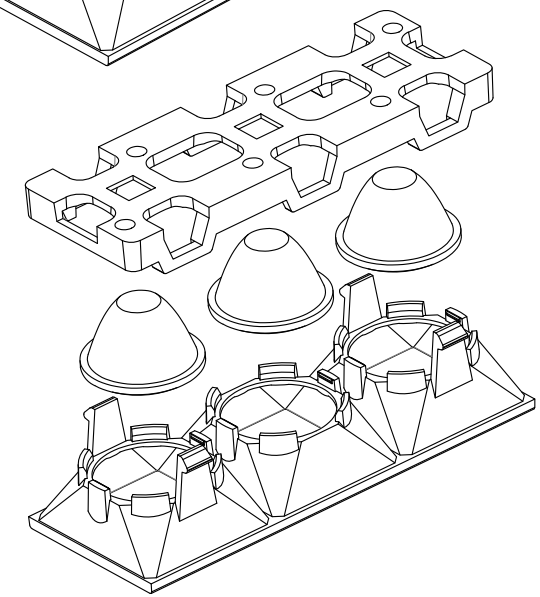

SECTION B-B

公差等级	尺寸分段							
	0.5-3	>3-6	>6-30	>30-120	>120-400	>400-1000	>1000-2000	>2000-4000
(精密级)	±0.05	±0.05	±0.1	±0.15	±0.2	±0.3	±0.5	-
(中等级)	±0.1	±0.1	±0.15	±0.2	±0.3	±0.6	±0.8	±1
(粗糙级)	±0.2	±0.3	±0.5	±0.8	±1.2	±2	±3	±4
(最粗糙级)	-	±0.5	±1	±1.5	±2.5	±4	±6	±8

R&D	设计	审核	批准	名称	版本
签名				编码	V1.0
日期				适用产品	PI/1
				视图法	纸宽
				材料	
				比例	1:1
				单位	mm
				纸宽	A4

深圳市金澜信光电科技有限公司  
Shenzhen KingBrite Optoelectronics Co., Ltd